

スキャンデータの活用

図面や検査報告書などをスキャンデータとしてサーバなどに保管し、生産管理システム内から呼び出すことが可能です

生産指示画面などからサーバ内の図面データを読み出し、表示することで社内のペーパーレス化が図れます

また、資源管理をサーバに一元化することで、更新前(設計変更前)の図面による作業を未然に防ぐ等の効果があります

検査報告書や工程管理表等は実績情報として保管することで、在庫実績問合せや生産実績問合せなどで呼び出すことが可能になります

過去のファイルなどから検索する時間が大幅に削減できます

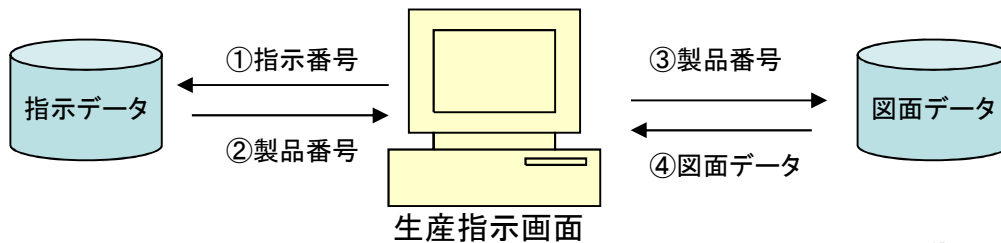

生産指示登録

G0B010 S0B010 20120725 R: 29.270ms 13/05/24 16:39:24

生産番号: []

製品番号: 029-8005 材料手配: 受給材(無償) 製: 精 スリヤフ 初期流動: 1

製品名称: シリンダ 生産種類: 加工品 生産LOI: 0

材料工程: MT3 引込倉庫: 寒河江部材倉庫 現在高: 0 検見: 0

完成品: 製品: 寒河江製品倉庫 現在高: 0

指示数: [] 完成期日: [] 指示日: 2013/05/24 工程: 10 頁: 1 / 1

順番	工程種別	生産指示	工程	加工機所(社内/社外)	工程完了後	備考
				コード	加工場所名称	入庫場所
01	材料	不問	MT3	02937	テーパベアール機	寒河江部材倉庫
02	生産	発行	HMC1	21500	寒河江工場機械	寒河江工場
03	生産	発行	HMC2	21500	寒河江工場機械	寒河江工場
04	生産	発行	HMC3	21500	寒河江工場機械	寒河江工場
05	生産	発行	DB1	21500	寒河江工場機械	寒河江工場
06	生産	発行	AB1	23400	新工場洗浄場	新工場
07	生産	発行	H01	23600	新工場加工場	新工場
08	生産	発行	Q1	23600	新工場加工場	新工場
09	生産	発行	W1	23400	新工場洗浄場	新工場
10	生産	発行	IS1	23300	新工場検査場	寒河江製品倉庫

ボタン: 部品 | 図面 | 登録 | 取消 | 前頁 | 次頁 | 終了

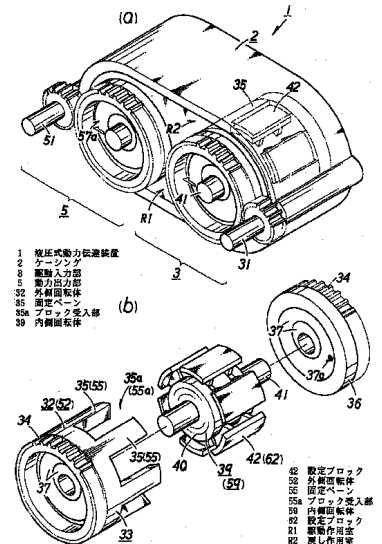

図面問合せ

G0W001 S0A010 20130121 R: 60ms 13/05/24 16:46:54

検索条件: T:先読へ移動 R:検索条件セット S:選択(他画面から呼び出しの時に有効) D:削除(他画面から呼出されて無い時に有効)

製品番号: 029-8005 上限件数: 1000件 件数: [] 頁: [] / 1

部品名称: シリンダ

操	部品番号	数量	品評	保持先	有見	取得日
					無	
	029-8005	X22	0001	W:R0000005W0000000W000000035a,1,F	●	2006/07/07
	029-8005-20		0001	W:R0000005W0000000W00000000720,1,F	●	2004/03/03
	029-8005-20		0002	W:R0000005W0000000W00000000862,1,F	●	2004/08/20
	029-8005-20	-2	0001	W:R0000005W0000000W00000000738,1,F	●	2004/09/20
	029-8005-22		0001	W:R0000005W0000000W0000000065,1,F	●	2006/07/10
	029-8005-22	022	0001	W:R0000005W0000000W00000000640,1,F	●	2006/04/05
	029-8005-28	-2	0001	W:R0000005W0000000W00000000690,1,F	●	2004/09/28

ボタン: 設定順 | 取得順 | 部品呼 | 前部品 | 次部品 | 取消 | C.S.V | 前頁 | 次頁 | 終了